

Beschreibung

Verbindungen: Zargen und Füße werden mit Schlitz und Zapfen verbunden.
Querzarge: Zapfenverbindung, durchgezapft.
Die Sitzleisten werden V-förmig ausgeklinkt und von unten durch die Querzarge verschraubt

Alle Verbindungen werden verleimt.
Oberfläche: Alle Flächen und Kanten werden fein geschliffen Maximal Korn P220.
Kanten und Ecken werden gebrochen (Radius ca. 1mm)
Bewertungskriterien: Maßhaltigkeit, Genauigkeit der Verbindungen, Oberfläche, Zeit.

Viel Erfolg !

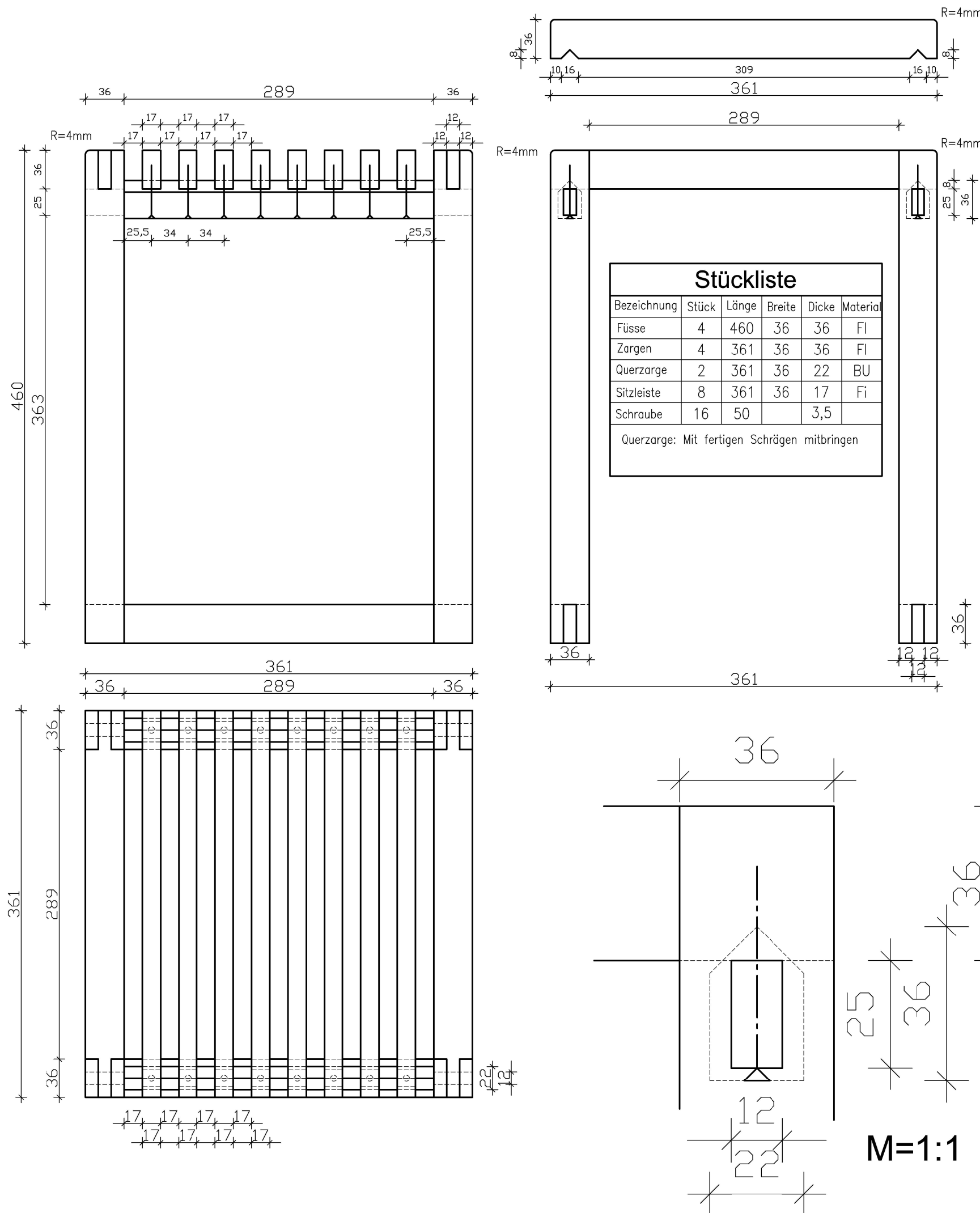
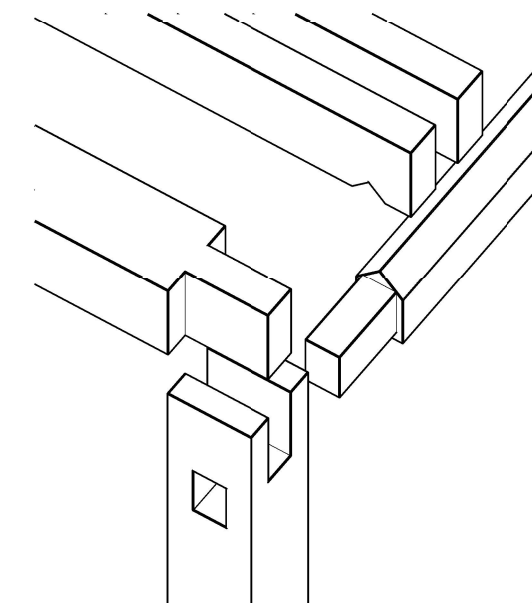
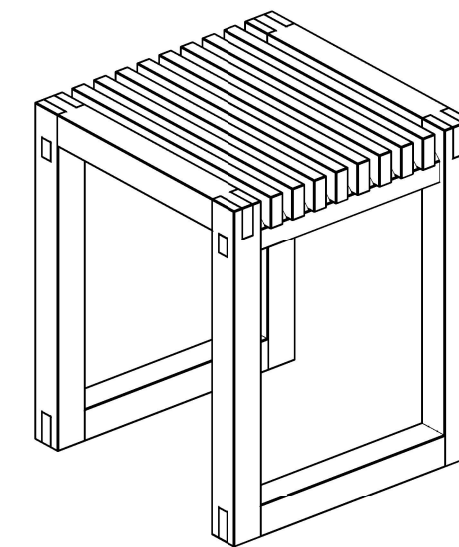

Wettbewerbsstück 2. Lehrjahr
Hocker "quadrupède" in Fichte M=1:4

Freigabe:	Revision:	Plannummer:	Blatt:	Datum:
		2_LJ_2023_R0	1 von 1	09/01/2023

Entwurf: Peter Preinig		
Gezeichnet: Peter Preinig		